

Bevor Sie zu einer Radtour aufbrechen!

- Stellen Sie den Sattel auf die für Sie richtige Höhe ein!
- Prüfen Sie die Bremsen!
- Machen Sie sich mit der Schaltung und der E-Bike Bedienung vertraut!
- Stellen Sie den Fahrradhelm auf ihre Kopfgröße ein und setzen ihn richtig auf!
- Drehen Sie langsam eine kurze Runde um sich an das Rad zu gewöhnen!

Die E-Bike Bedienung

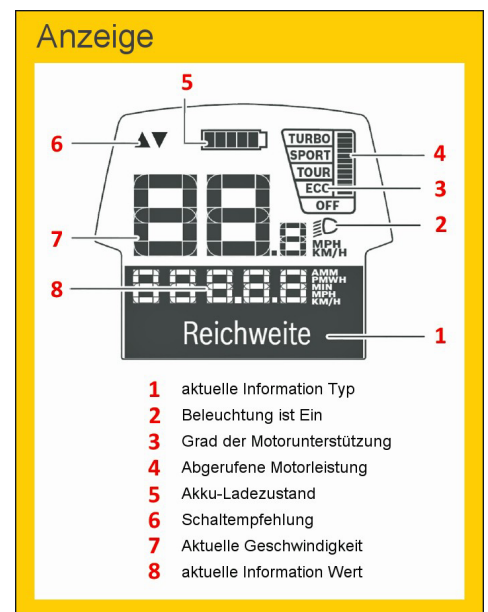

Das E-Bike ein-/ausschalten

Drücken Sie kurz die Taste Nr. 2 der E-Bike Steuerung.

Warten Sie nach dem Einschalten ein paar Sekunden, bevor Sie losfahren, **da sich hier die Elektronik kalibriert**. Sobald im Feld Nr. 7 der Anzeige 0,0 km/h steht, können Sie starten.

Den Grad der Motorunterstützung ändern

Mit den Tasten Nr. 2 und 4 der Bedienung können Sie die Motorunterstützung erhöhen oder verringern.

Die Beleuchtung ein- /ausschalten

- können Sie durch Drücken der Taste Nr. 3 der E-Bike Steuerung

Mit dem E-Bike fahren

Fahren Sie wie mit einem gewöhnlichen Rad. Nutzen Sie auch die Schaltung ganz normal, also runter schalten wenn es schwer geht und hoch schalten wenn Sie kaum Widerstand beim Treten spüren.

Genauso verfahren Sie mit der Motorunterstützung. Ruhig auch mal wieder auf "Tour" oder "Eco" schalten und damit die Reichweite vom Akku erhöhen. Bergab oder bei längeren Pausen, die Motorunterstützung auf "off" stellen.

Der Motor unterstützt Sie nur bis zu einer Geschwindigkeit von 25 km/h. Alles was darüber geht, müssen Sie selbst leisten ;-)

Den Akku austauschen

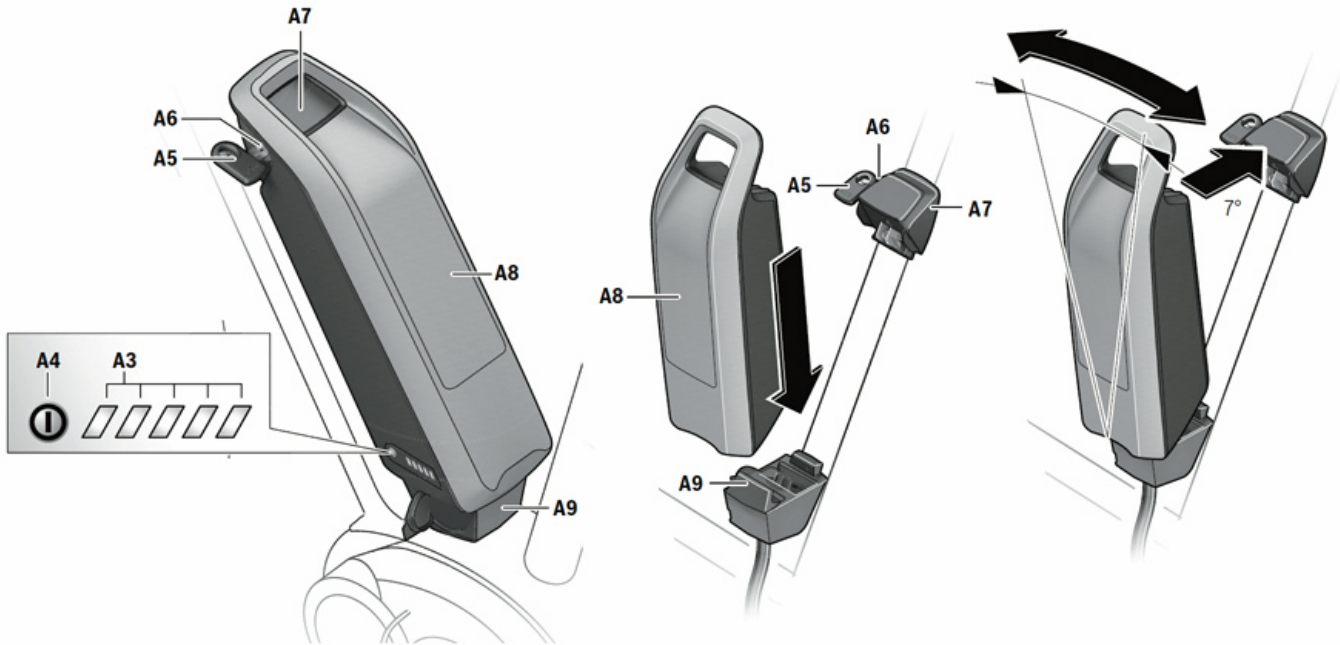

Schalten Sie den Akku immer mit der Taste A4 aus, bevor Sie ihn in die Halterung einsetzen oder aus der Halterung entnehmen.

Zum Entnehmen des Akkus A8 schließen Sie das Schloss A6 mit dem Schlüssel A5 auf, kippen den Akku aus der oberen Halterung A7 und ziehen ihn aus der unteren Halterung A9. Nehmen Sie danach den Schlüssel ab.

Zum Einsetzen des Akkus setzen Sie ihn mit den Kontakten auf die untere Halterung A9 (der Akku kann bis zu 7° zum Rahmen geneigt sein) und kippen ihn ganz fest die obere Halterung A7, bis er hörbar einrastet.

Prüfen Sie, ob der Akku wirklich fest sitzt! Versteuen Sie den Schlüssel wieder sicher.

Das E-Bike vor Diebstahl schützen

Schließen Sie das E-Bike immer ab, wenn Sie es abstellen! Wenn Sie in der Nähe bleiben und Blickkontakt haben, genügt das Speichenschloss. Ansonsten verwenden Sie bitte beide - das Speichen - und das Seilchloss. Um das Seilchloss aus der Transporthalterung zu entfernen, drücken Sie mit Daumen und Zeigefinger von oben und unten auf die Halterung und schieben das Schloss seitlich heraus. Befestigen Sie das E-Bike mit dem Seilchloss an einem Zaun, Mast oder ähnlichem.

Wenn es Probleme mit dem E-Bike System gibt

Prüfen Sie zunächst noch einmal alles in Ruhe. Schalten Sie das E-Bike aus, warten kurz und schalten es wieder ein. Funktioniert es nicht, können Sie trotzdem ohne E-Antrieb weiterfahren, allerdings wird das nicht leicht. Oder Sie rufen einmal bei unserem E-Bike Spezialisten, der Fa. "Zweirad Martin" in Neustadt an um telefonisch Hilfe / einen Rat zu bekommen.



Zweirad Martin - Wittkenstr. 8 - 96465 Neustadt

Tel. 09568-94090